

# FG-24A適用(TCB-400S1/S3/H1/H2/H4,TLB-400H4)

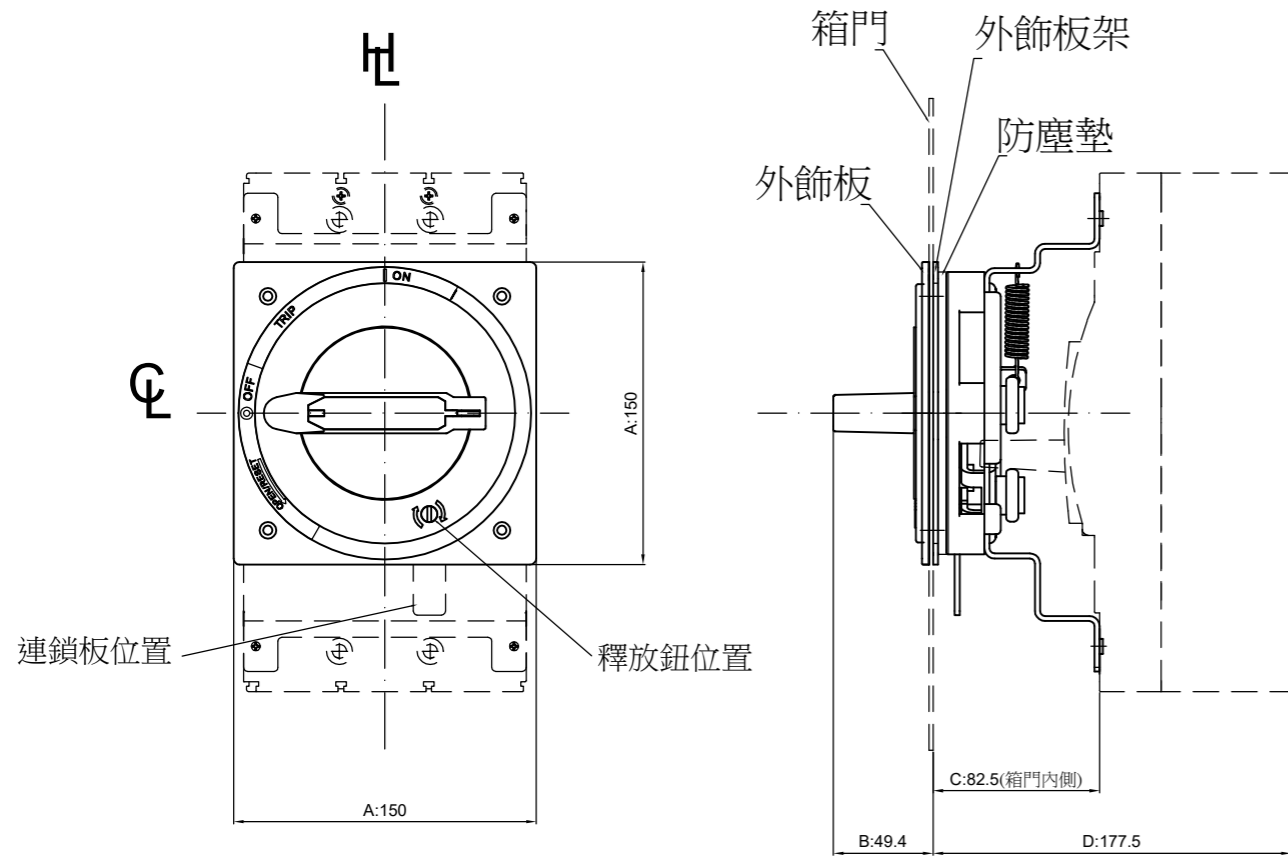

盤面孔位

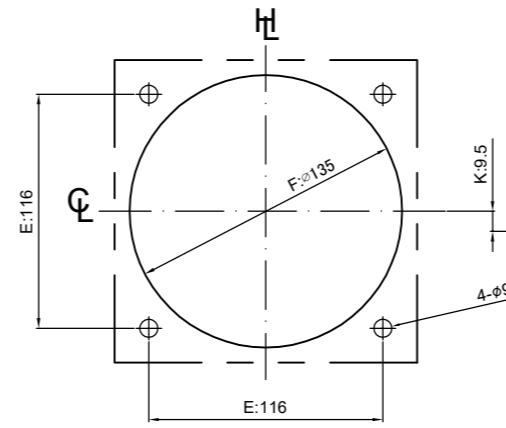

MCCB固定孔

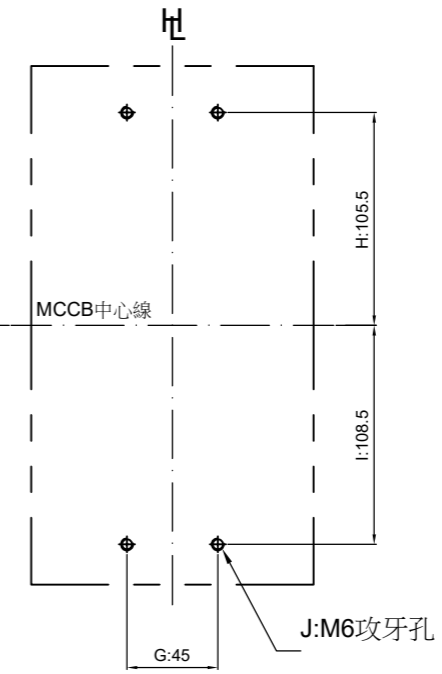

鉸鏈之距離

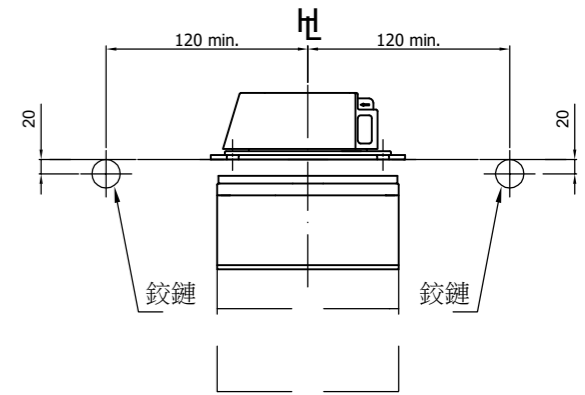

掛鎖方式

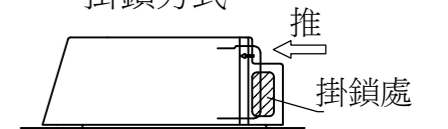

FG-2 型式	適用之無熔線斷路器	外型尺寸 (mm)											掛鎖 直徑	把手 固定螺絲	
		A	B	C	D	E	F	G	H	I	J	K1			K2
FG-24A	TCB-400S1/S3/H1/H2/H4,TLB-400H4	150	49.4	82.5	177.5	116	135	45	105.5	108.5	M6	9.5	--	φ5-φ8	M4x65(4支)

註：1."B"尺寸為防塵墊被箱門擠壓1.0mm。  
2."HL"表示為把手中心線；"CL"表示為產品中心線。